

SZM
Schaltanlagen
Zubehör

Bad Muskau
ZUSCHA Boss



Starke Ströme sicher schalten



**Motorantrieb
MD5
für
Lasttrennschalter
und Erdungsschalter**

Produktbeschreibung

Der Motorantrieb MD5 basiert auf einer Lizenz der ABB AG und wird nunmehr in der SchaltanlagenZubehör Bad Muskau GmbH produziert und eigenständig vertrieben. Der Motorantrieb MD5 dient der Fernbetätigung von Schaltgeräten, hauptsächlich Trenn-, Lasttrenn- und Erdungsschaltern.

Die zahlreichen Anbau- bzw. Einbaumöglichkeiten, sowie der variable Hand-Notantrieb erlauben einen universellen Einsatz. Auch eine nachträgliche Montage an bereits eingebauten Geräten ist möglich und durch die geringen Abmessungen auch in kompakten Schaltfeldern ausführbar. Den Antrieb gibt es zudem in einer verstärkten Ausführung für höhere Drehmomente.

Das Team der SZM berät Sie gern bei den unterschiedlichsten Einsatzmöglichkeiten, die der MD5 bietet. Auf Wunsch konfigurieren wir mit dem MD5 Ihr gesamtes Antriebskonzept, von der Betätigung bis zur Ankopplung an das Schaltgerät.

Der Motorantrieb besteht aus drei werkseitig vormontierten Baugruppen (Motor, Hilfsschalterbaustein und Stirnradgetriebe), zwischen denen sich im montierten Zustand die Sechskant-Betätigungswelle mit ihren Einzelteilen befindet. Dieser Motorantrieb ist in vielen Spannungsebenen verfügbar.

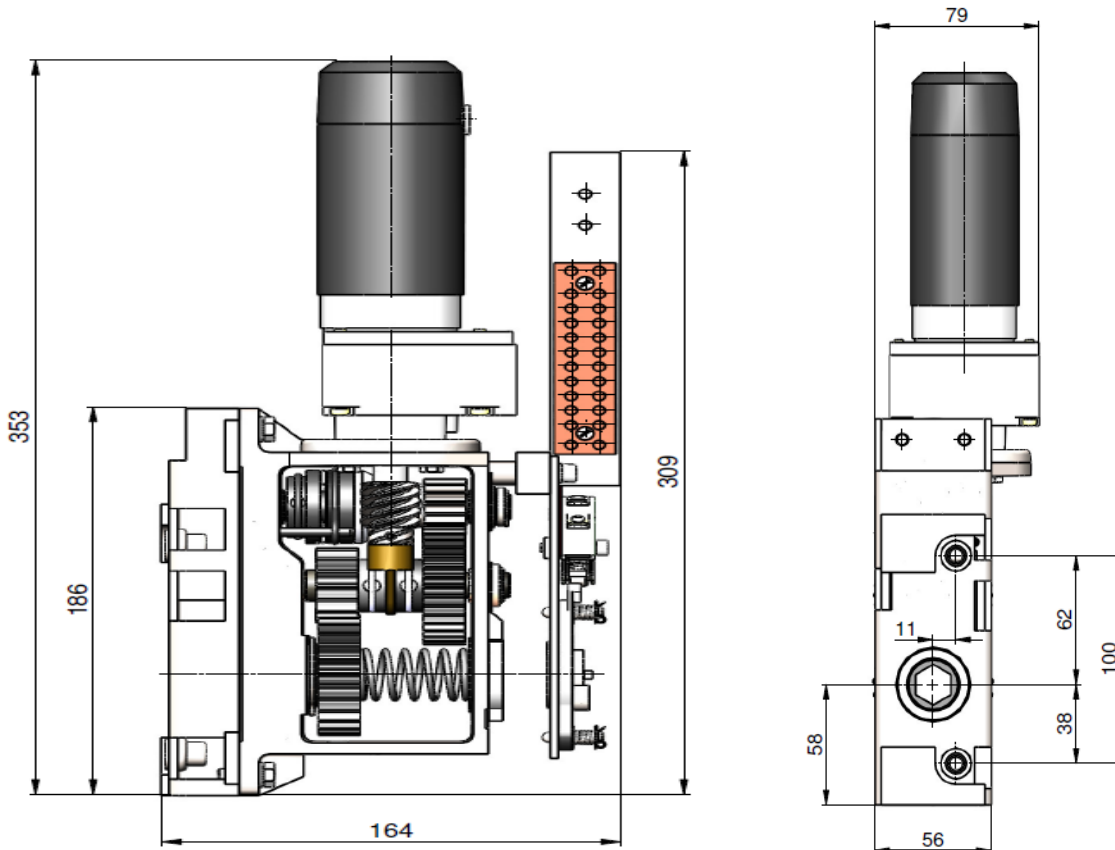

Der Motorantrieb MD5 bietet folgende Vorteile:

- kompakte Bauform und robustes Design
- Stirnradgetriebe in zwei Ausführungen möglich:
Antrieb Lasttrennschalter oder Antrieb Erder
- Hilfsschalterbaustein übersichtlicher Kundenbereich (Reihenklemme)
- Motor erhältlich in folgenden Spannungen: 24, 30, 48, 60, 110 und 220 DC
- Befestigungselemente rechts und links
- zwei Drehrichtungen

Unser weiteres Liefer- und Leistungsspektrum:

Retrofit

Die SZM GmbH (SchaltanlagenZubehör Bad Muskau GmbH) bietet aufgrund langjähriger Erfahrungen umfangreiche Möglichkeiten für Retrofit-Lösungen im Bereich der Mittel- und Niederspannung an.

Service

Die SZM GmbH bietet Ihnen die Möglichkeit, Ihre Schaltanlage nebst Leistungsschalter, vor allem der Produktreihen SCI1-SCI4, SCIF, VCI, VAI, NVL und VL1, fachgerecht zu warten und wenn notwendig, Original-Ersatzteile zu liefern oder deren Einbau vorzunehmen. Neben dem Aus- und Umbau von Transformatorstationen führen wir Inspektionen, Wartungen und Reinigungsarbeiten von NS- und auch MS-Schaltanlagen durch.

Mechanische Fertigung

Die SZM GmbH produziert in einer modernen Arbeitsumgebung an konventionellen aber vor allem CNC-gesteuerten Metallbearbeitungszentren.

Wir fertigen für Sie vom Einzelstück bis hin zu mittleren Losgrößen in hoher Genauigkeit. Wir verarbeiten eine große Anzahl von Metallwerkstoffen, welche wir nach Bedarf auch weiter veredeln (Härten, Schleifen, Verzinken, Versilbern, etc.)

Schaltgeräte

Fertigung von Schub-Lasttrennschaltern Typ C3, Entwicklung/ Fertigung/ Vertrieb von Vakuum-Leistungsschaltern

Schaltanlagen

Wir bieten Ihnen ein umfangreiches Sortiment an Mittelspannungsschaltanlagen für die Primärverteilung, welches aus Standard-Lösungen aber auch kundenspezifischen Sonderlösungen von der Entwicklung bis hin zur Typprüfung besteht. Unser Angebot umfasst luft- und schutzgasisolierte Schaltfelder mit einer Auswahl verschiedenster Schaltgeräte, wie z. B. die SIMOPRIME/ PTG01/ PTG02/ SAM uvm.

Zubehör

Verschiedenes Zubehör für den Schalter- und Schaltanlagenbau, wie Wellenverlängerung, Anbausätze für Meldeschalter, Klemmen für Rundsammelschienen, Verriegelungen und vieles mehr.

Antriebe

Wir entwickeln und produzieren Handantriebe und Motorantriebe für Mittelspannungsschaltgeräte wie Lasttrennschalter, Trennschalter und Erdungsschalter für unterschiedliche Fabrikate.

Kontaktsysteme

Durch unser umfangreiches RETROFIT-Programm bieten wir auch eine große Vielfalt an Kontaktsystemen für Rund- und Flachkontakte an. Gern entwickeln und fertigen wir auch kundenspezifische Sonderlösungen für sämtliche Stromstärken.

Konstruktion

Die SZM GmbH entwickelt für Sie neue Produkte für den Energiemarkt, vor allem Mittelspannungsschaltgeräte aber auch Schaltanlagen, Antriebe für Schaltgeräte und Retrofit-Lösungen für den Austausch verschlissener Geräte.

Von der kompetenten Beratung über Konstruktion, Musterbau bis hin zur kompletten Typprüfung betreuen Sie unsere Mitarbeiter, ausgestattet mit aktueller CAD-Software, einem modernen elektrischen Prüffeld sowie spezieller Messtechnik.

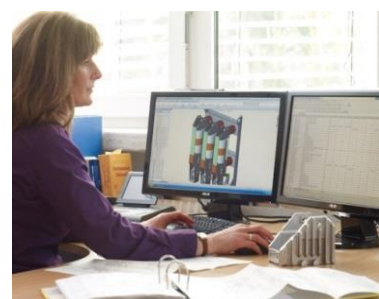
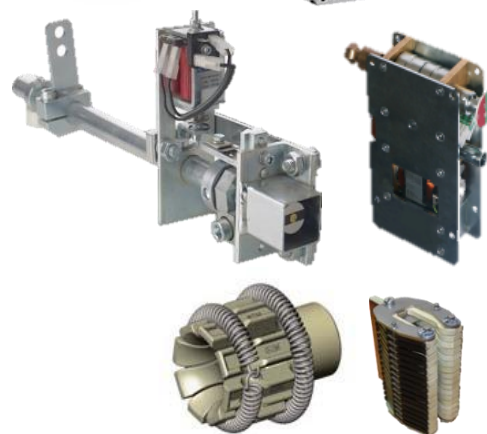
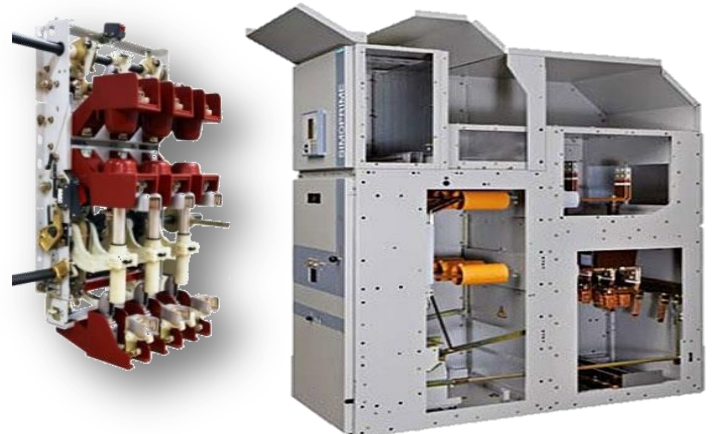
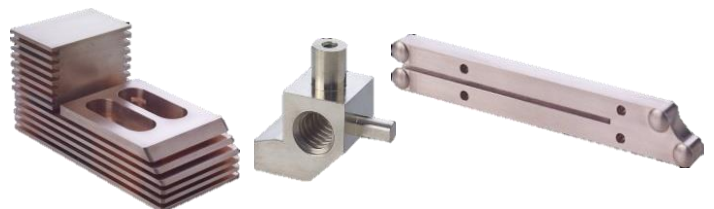
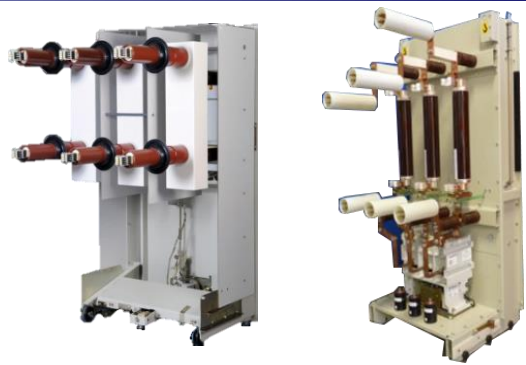



SZM
Schaltanlagen
Zubehör

Bad Muskau
ZUSCHA Boss

www.szm-gmbh.de



Fertigungsstandort
Heideweg 2
02953 Bad Muskau
Tel.: 035771 58-300
info@szm-gmbh.de

Büro Berlin
Erich-Steinfurth-Straße 6
10243 Berlin
Tel.: 030 297705-192
info@szm-gmbh.de

Service-Standort NORD
Industriestraße 30 a
21493 Schwarzenbek
Tel.: 040 72923-151
servicenord@szm-gmbh.de

Büro Rheinland-Pfalz
Felsenbrunner Straße 45
66894 Martinshöhe
Tel.: 06372 9919-221
info@szm-gmbh.de